

FICHE TECHNIQUE

COUPE-FEU MURAL • WFS

Utilisé pour assurer un dégagement minimal par rapport à toute matière combustible lorsque le carneau traverse un mur.

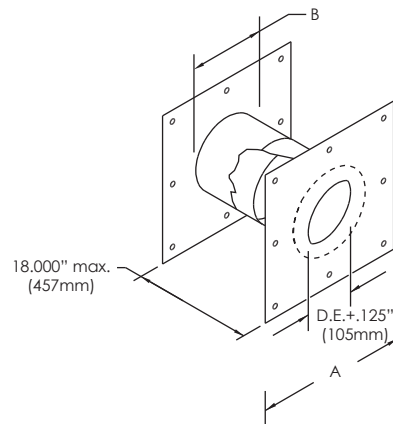
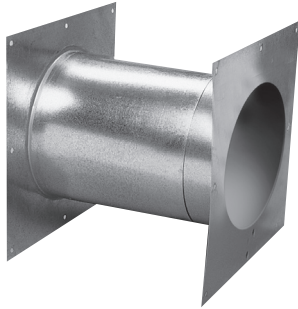

DOUBLE PAROI 2" ET 4":
A = O.D + 2*Dégagement + 8
B = O.D + *Dégagement

DISPONIBLE POUR LES MODÈLES:

IPPL/IPPL2/IPPL2F/IPPL4F

HEPL/HEPL2

GDPL/GDPL2F/GDPL4F