

FICHE TECHNIQUE

ADAPTATEUR DE DÉPART • SA

Utilisé pour raccorder le carneau à l'appareil. Il permet de vérifier les caractéristiques des gaz à l'aide de son bouchon vérificateur. Aussi offert avec une bride ANSI classe 150.

Inclus :

- 1 Bande d'assemblage (AB)
- 1 Bande de finition de 8" (203mm) (FB)
- 1 Bride d'accouplement de 2" de largeur
- 1 Bande d'isolant pour les systèmes avec isolation

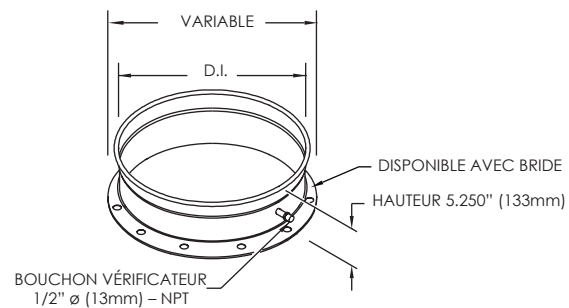

DISPONIBLE POUR LES MODÈLES:

IPPL/IPPL2/IPPL2F/IPPL4F

HEPL/HEPL2

GDPL/GDPL2F/GDPL4F